

Ra 2,5

Znakowanie elementu

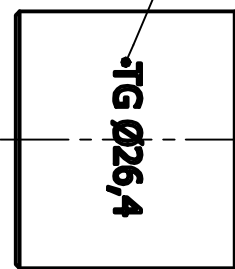
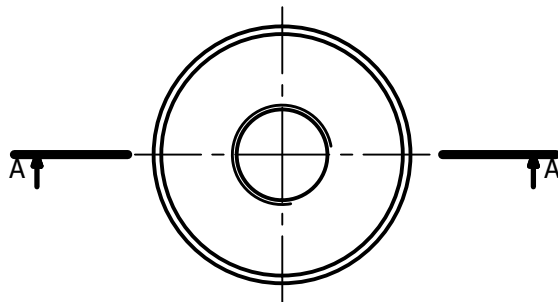

Materiał: 304 lub 316 AISI  
Wymiary nietolerowane wykonać wg ISO 2768 - f  
Ostre krawędzie stępić

	Imię i Nazwisko	Podpis	Data	<b>INSTYTUT METALI NIEŻELAZNYCH</b> <b>Oddział w Poznaniu</b> <b>CLAiO</b> ul. Forteczna 12 61-362 Poznań	
Konstruował	P. Fiec		05-2024		
Sprawdził	S. Styczyński				
Zatwierdził	S. Styczyński				
Podziałka	Nazwa urządzenia	ROZGARNIACZ TG Ø26,4 (BTR-10)		Nr rysunku	Arkuszy
2:1	Nazwa elementu	KORPUS ROZGARNIACZA		RTG26 - 0.02	1/1 A4