

A-A (2 : 1)

Ra 2,5 (✓)

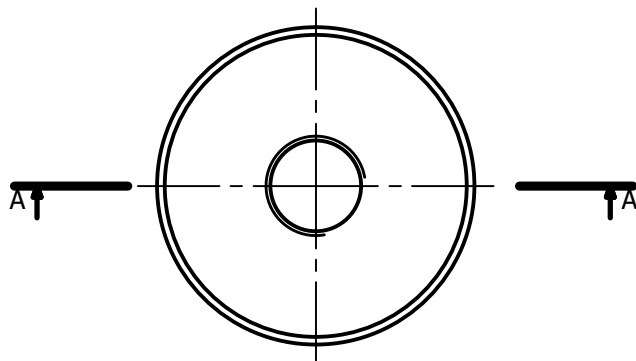

Znakowanie elementu

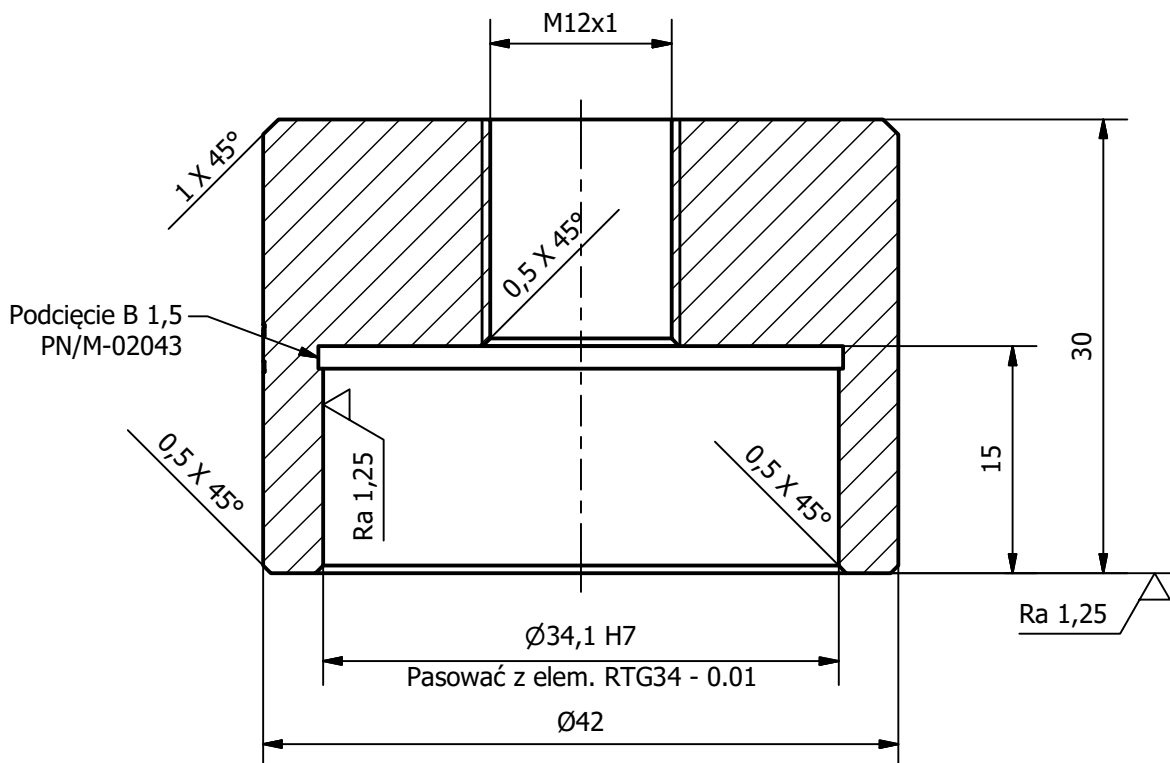
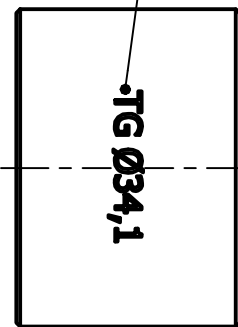

Materiał: 304 lub 316 AISI  
 Wymiary nietolerowane wykonać wg ISO 2768 - f  
 Ostre krawędzie stępić

	Imię i Nazwisko	Podpis	Data	<b>INSTYTUT METALI NIEŻELAZNYCH</b> <b>Oddział w Poznaniu</b> <b>CLAiO</b> ul. Forteczna 12 61-362 Poznań	
Konstruował	P. Fiec		02-2024		
Sprawdził	S. Styczyński				
Zatwierdził	S. Styczyński				
	Zastępuje rys.		Zastąpiony przez rys.		
Podziałka	Nazwa urządzenia ROZGARNIACZ TG Ø34,1 (BTR-06)			Nr rysunku	Arkuszy
2:1	Nazwa elementu KORPUS ROZGARNIACZA (M12x1)			RTG34 - 0.02	1/1 A4